

**Brushless DC Motor and Driver Package AXH Series**  
**Brüstenloser-Gleichstrommotor mit Ansteuerung AXH-Serie**  
**Ensemble moteur Brushless et variateur DC Série AXH**  
**Motore ed Azionamento DC Brushless serie AXH**

**Output: 100W**  
**Ausgangsleistung: 100W**  
**Puissance: 100W**  
**Potenza resa: 100W**

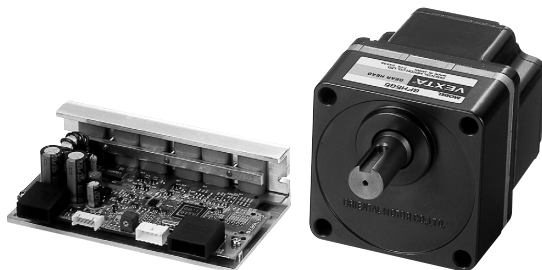

Type Typ Type Tipi	Model Modell Modèle Modello
Combination Type Getriebetyp Moto réducteurs Modello abbinabile con riduttore	<b>AXH5100KC-□</b>
Round Shaft Type Rundwellentyp Modèles à arbre rond Modello con albero tondo	<b>AXH5100KC-A</b>

- Enter the gear ratio in the box (□) within the combination type model name.
- Das Untersetzungsverhältnis im Kasten (□) in der Getriebetyp Modellname eintragen.
- Entrez le rapport de réduction dans la case (□) contenue dans le référence du moto réducteurs.
- Inserire li rapporto di riduzione nel riquadro □ a completamento del modello desiderato.

Refer to the **AXH** Series catalogue for the Safety Standard, the General Specifications and the Operation.

Siehe Katalog der **AXH**-Serie bezüglich Sicherheitsnormen, technischen Daten und Betrieb.

Reportez-vous au catalogue des séries **AXH** pour les normes de sécurité, les spécifications techniques et le fonctionnement.

Informazioni relative alle modalità di funzionamento, standard di sicurezza e specifiche generali sono disponibili sul catalogo della serie **AXH**.

## Specifications

Technische Daten  
 Caractéristiques  
 Dati tecnici

Specifications Technische Daten Caractéristiques Dati tecnici		
Rated Speed Nenn Drehzahl Vitesse nominale Velocità nominale	r/min U/min tr/min r/min	2500
Maximum Speed Maximale Drehzahl Vitesse maximale Velocità massima	r/min U/min tr/min r/min	3000
Rated Output Power Nennausgangsleistung Puissance utile Potenza nominale resa	W	100
Rated Torque Nenn Drehmoment Couple nominal Coppia nominale	N·m	0.40
Starting Torque Start Drehmoment Couple de démarrage Coppia di avvio	N·m	0.50
Permissible Inertia Load Zulässige Lasträgheit Inertie de la charge Carico inerziale ammesso	$\times 10^{-4}$ kg·m <sup>2</sup>	5.6
Permissible Speed Range Drehzahlbereich Plage de vitesse Campo di regolazione della velocità	r/min U/min tr/min r/min	100~3000 (1:30)
Power Source Betriebsstromquelle Alimentation Alimentazione		24 VDC $\pm$ 10% 9.0 A max.

## Speed-Torque Characteristic

Drehzahl-Drehmoment Charakteristik  
 Caractéristiques couple - vitesse  
 Caratteristiche coppia-velocità

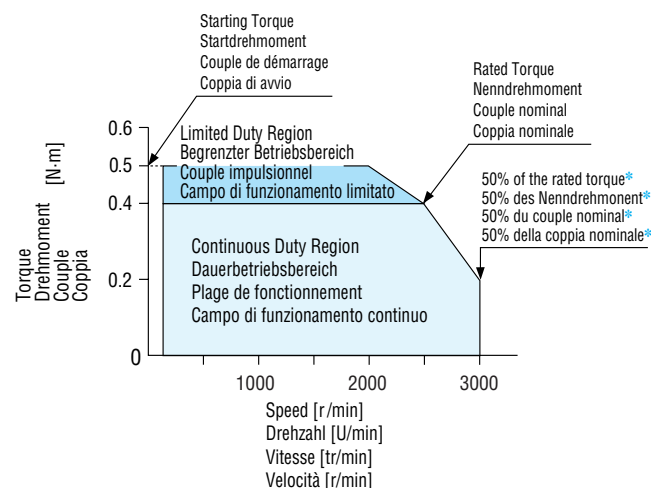

- The values are for the motor alone.
- \*Value for 24 V DC with no extension cable.

- Die Werte nur für den Motor.
- \*Wert für 24 V DC ohne Verlängerungskabel.

- Les valeurs concernent le moteur seul.
- \*Valeurs données pour 24 V DC sans câble d'extension.

- I valori sono riferiti al solo motore.
- \*Valori riferiti a 24 V DC senza cavo prolunga.

## Permissible Torque and Permissible Inertial Load of the Gearhead

### Zulässiges Drehmoment und Zulässige Lasttragheit der Getriebeköpfe

### Couple admissible et charge inertielle admise sur les réducteurs

### Coppia e carichi inerziali consentiti al riduttore

Gear Ratio Untersetzungsverhältnis Rapport de réduction Rapporto di riduzione		5	10	15	20	30	50	100	200
Speed Range Drehzahlbereich Plage de vitesse Campo regolazione velocità	r/min U/min tr/min r/min	20~500	10~250	6.7~167	5~125	3.3~83	2~50	1~25	0.5~12.5
Permissible Torque Zulässiges Drehmoment Couple admissible Coppia consentita	N·m	1.8	3.6	5.4	7.2	10.3	17.2	30	30
Permissible Inertial Load Zulässige Lasttragheit Charge inertielle admise Carico inerziale consentito	J × 10 <sup>-4</sup> kg·m <sup>2</sup>	25	100	225	400	900	2500	2500	2500

- Rotation Direction:  colored rotates in the same direction as the motor; others rotate in the opposite direction.
- Drehrichtung: Bei den farblich markierten Feldern  in der gleichen Richtung wie der Motor, sonst in entgegengesetzter Richtung.
- Sens de rotation: la couleur  indique que la rotation s'effectue dans le même sens que le moteur; autrement, la rotation s'effectue dans le sens opposé.
- Senso di rotazione: il colore  indica che la rotazione dell'albero del riduttore, è nella stessa direzione di rotazione dell'albero del motore, altrimenti è inversa.

## Permissible Overhung Load and Permissible Thrust Load

### Zulässige Radiallast und zulässige Axiallast

### Charges axiales et radiales maximales admissibles

### Carico assiale e radiale consentito

Type Typ Type Tipi	Gear Ratio Untersetzungsverhältnis Rapport de réduction Rapporto di riduzione	Permissible Overhung Load / Zulässige Radiallast Charges radiales admissibles / Carico radiale consentito [N]		Permissible Thrust Load Zulässige Axiallast Charges axiales admissibles Carico assiale consentito [N]
		10 mm from shaft end 10 mm vom Wellenende 10 mm de l'extrémité de l'arbre 10 mm dalla estremità dell'albero	20 mm from shaft end 20 mm vom Wellenende 20 mm de l'extrémité de l'arbre 20 mm dalla estremità dell'albero	
Combination Type Getriebetyp Moto réducteurs Abbinato al riduttore	5 10, 15, 20 30, 50, 100, 200	300 400 500	400 500 600	150
Round Shaft Type Rundwellentyp Modèles à arbre rond Con albero tondo	—	160	170	Below half the weight of the motor Unter dem halben Gewicht des Motors Moins de la moitié du poids du moteur Inferiore alla metà del peso del motore

## Dimensions (scale 1/4, unit = mm)

Abmessungen (Maßstab 1/4, Einheit = mm)

Dimensions (échelle 1/4, unité = mm)

Dimensioni (scala 1/4, unità = mm)

### AXH5100KC-□

Motor: AXHM5100KC-GFH  
Gearhead: GFH5G □  
Mass: 2.9 kg (including gearhead)

Motor: AXHM5100KC-GFH  
Getriebekopf: GFH5G □  
Gewicht: 2,9 kg (einschließlich Getriebekopf)

Moteur: AXHM5100KC-GFH  
Réducteur: GFH5G □  
Masse: 2,9 kg (réducteur inclus)

Motore: AXHM5100KC-GFH  
Riduttore: GFH5G □  
Peso: 2,9 kg (compreso riduttore)

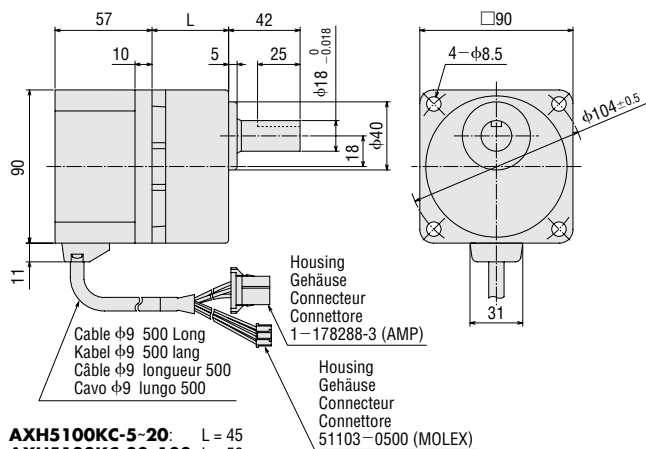

- Key and Key Groove (Gearhead accessories) scale 1/2  
Keil und Keilnut (Getriebekopf-Zubehör) Maßstab 1/2  
Clavette et logement de la clavette (accessoire du réducteur) Echelle 1/2  
Chiavetta ed alloggiamento (accessorio riduttore) scala 1/2

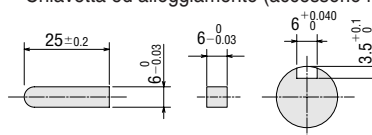

## ● AXH5100KC-A

Motor: AXHM5100KC-A  
 Mass: 1.4 kg  
 Motor: AXHM5100KC-A  
 Gewicht: 1,4 kg  
 Moteur: AXHM5100KC-A  
 Masse: 1,4 kg  
 Motore: AXHM5100KC-A  
 Peso: 1,4 kg

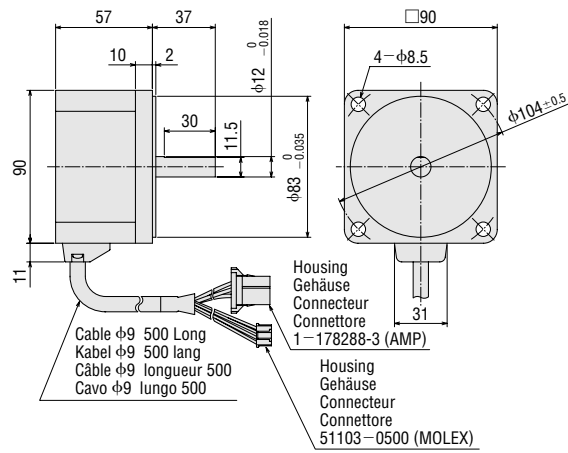

## ● Driver: AXHD100K

Mass: 0.3 kg  
 Treiber: AXHD100K  
 Gewicht: 0,3 kg  
 Variateur: AXHD100K  
 Masse: 0,3 kg  
 Azionamento: AXHD100K  
 Peso: 0,3 kg

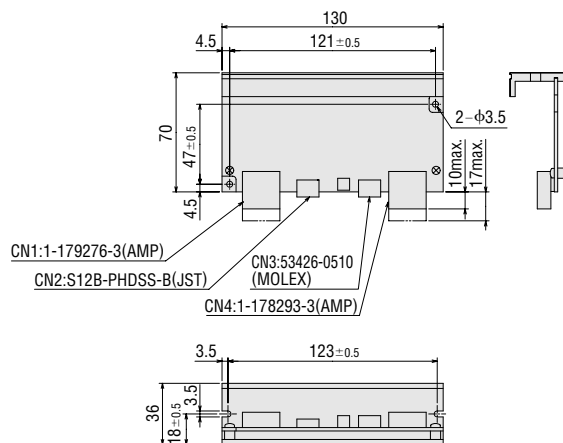

## ● Input Signal Cable (included)

Eingangsignalkabel (mitgeliefert)  
 Câble des signaux d'entrée (inclus)  
 Cavo segnali di ingresso (incluso)

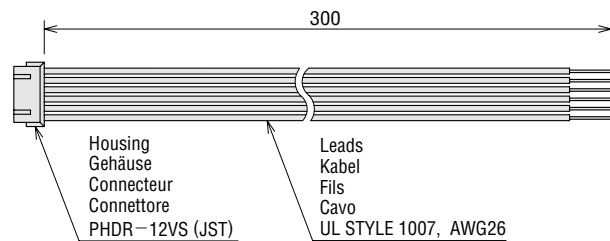

## ● Power Supply Cable (included)

Stromversorgungskable (mitgeliefert)  
 Câble d'alimentation (inclus)  
 Cavo di alimentazione (incluso)

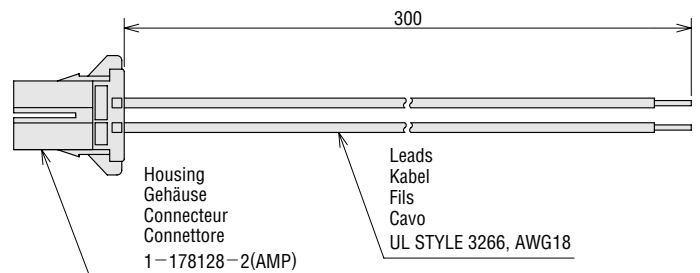

## Accessories / Zubehör / Accessoires / Accessori

- Mounting Bracket **SOL5M8**
- Montagebügel **SOL5M8**
- Équerres de montage **SOL5M8**
- Staffe di montaggio **SOL5M8**



Optional aluminum die-cast mounting bracket is available.

Optionaler Aluminium-Spritzgußbügel ist verfügbar.

Une équerre de montage en fonte d'aluminium est disponible.

Disponibile in opzione una staffa di montaggio in alluminio presso-fuso.

- Extension Cable **CC02AXH2** (1.5 m)
- Verlängerungskabel **CC02AXH2** (1,5 m)
- Câble d'extension **CC02AXH2** (1,5 m)
- Cavo prolunga **CC02AXH2** (1,5 m)

Use an extension cable when placing the motor and driver at a distance of 0.5 m or more. The maximum extension length is 2 m.

Verwenden Sie zum Anschluß des Motors bei einem Abstand von mehr als 0,5m, dieses optional erhältliche Verlängerungskabel. Die maximale Gesamtlänge beträgt 2m.

Utilisez un câble rallonge lorsque le moteur et le variateur sont séparés par 0,5 m ou plus. La longueur maximale de la rallonge est de 2 m.

Utilizzare il cavo di prolunga quando si colloca il motore a una distanza pari o superiore a 0,5 m dall'azionamento. La massima lunghezza ottenibile con prolunga è pari a 2 mt.

### Dimensions Abmessungen Dimensions Dimensioni

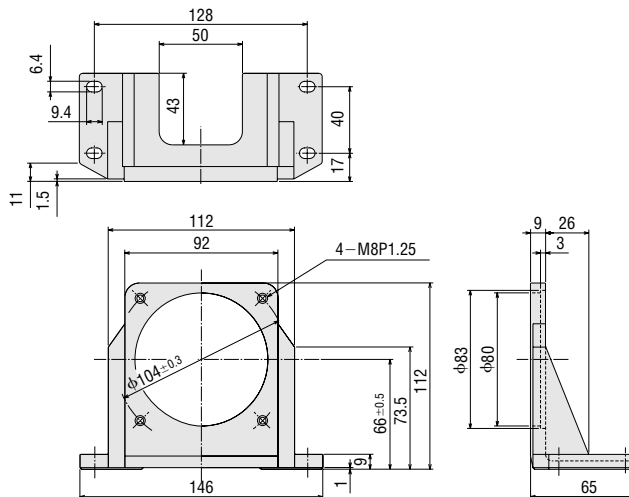

### Dimensions Abmessungen Dimensions Dimensioni

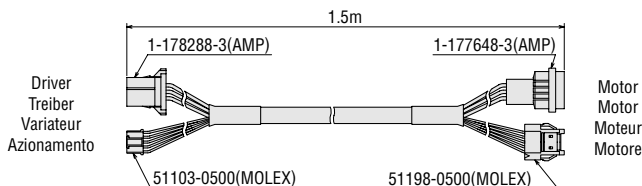

ORIENTAL MOTOR (EUROPA) GmbH TEL: 0211-5206700  
FAX: 0211-52067099

ORIENTAL MOTOR (UK) LTD. TEL: 01256-347090  
FAX: 01256-347099

ORIENTAL MOTOR (FRANCE) SARL TEL: 01 47 86 97 50  
FAX: 01 47 82 45 16

ORIENTAL MOTOR ITALIA s.r.l. TEL: 02-93906346  
FAX: 02-93906348

Specifications subject to change without notice.  
This catalogue was published in July 2004.

Änderungen bleiben vorbehalten.  
Dieser Katalog wurde im Juli 2004 herausgegeben.

Nous nous réservons le droit de modifier les  
données techniques sans préavis.  
Ce catalogue a été publié en juillet 2004.

I dati tecnici sono soggetti a modifiche senza  
preavviso.  
Questo catalogo è stato pubblicato nel luglio 2004.